



ΕΞΟΠΛΙΣΜΟΙ ΟΧΗΜΑΤΩΝ

Για μοντέλα Ford



ΕΝΑΣ ΠΡΟΜΗΘΕΥΤΗΣ ΜΕ ΠΟΛΛΑ ΠΛΕΟΝΕΚΤΗΜΑΤΑ ΓΙΑ ΕΣΑΣ





Κορυφαία ποιότητα χάρη στη δική μας εξέλιξη και παραγωγή.

Η ποιότητα του εξοπλισμού οχημάτων έχει πολλές πτυχές. Η μεγάλη διάρκεια ζωής, η εργονομία και η αποδοτικότητα στην εργασία είναι κάποιες από αυτές. Μεταξύ αυτών συγκαταλέγεται και το χαμηλό βάρος και η κορυφαία σταθερότητα. Έτσι εξασφαλίζεται το μέγιστο όφελος στη χρήση – κάθε μέρα, για μεγάλο χρονικό διάστημα.



Προέχει η ασφάλεια.

Ο οδηγός ενός επαγγελματικού οχήματος, το οποίο μεταφέρει βαριά υλικά πίσω από τη θέση του οδηγού, θέλει να αισθάνεται ασφαλής. Με τον δικό μας εξοπλισμό οχημάτων εσείς και οι συνεργάτες σας θα είστε άριστα προστατευμένοι και τα μεταφερόμενα υλικά σωστά αποθηκευμένα. Στα πλαίσια των διαρκών δοκιμών ελέγχουμε και βελτιώνουμε όλα τα εξαρτήματα και τις τεχνολογίες που σχετίζονται με την ασφάλεια.



Συμβουλές και σχεδιασμός 3D με υψηλό επίπεδο εξειδίκευσης.

Οι σύμβουλοί μας προέρχονται από διάφορους κλάδους της βιοτεχνίας. Με αυτήν τη τεχνογνωσία και τη χρήση σύγχρονων λογισμικών σχεδίασης και μελέτης μπορούμε να προσαρμόσουμε στις ανάγκες σας κάθε εξοπλισμό, γρήγορα και χωρίς πολύπλοκες διαδικασίες. Ο εξοπλισμός οχημάτων είναι κάτι παραπάνω από "ράφια σε ρόδες". Είναι έξυπνα μελετημένα συστήματα μεταφοράς και εργασίας.



Βρισκόμαστε πάντα δίπλα σας.

Η προσέγγιση του πελάτη δεν είναι απλώς ένα σύνθημα. Δεν αρκεί μόνο να βρίσκεσαι δίπλα του και να είσαι πάντα διαθέσιμος να παρέχεις υποστήριξη. Εξειδικευμένο προσωπικό βρίσκεται πάντα στη διάθεσή σας κατά τις εργάσιμες ημέρες και ώρες. Σε όλη την Ελλάδα λειτουργούν 5 υποκαταστήματα Würth.

ΜΕΤΑΒΛΗΤΟΣ ΕΞΟΠΛΙΣΜΟΣ ΟΧΗΜΑΤΩΝ

ΑΠΟ ΑΛΟΥΜΙΝΙΟ, ΑΤΣΑΛΙ ΚΑΙ ΠΛΑΣΤΙΚΟ ΜΕ ΚΟΡΥΦΑΙΕΣ ΔΥΝΑΤΟΤΗΤΕΣ ΕΞΑΤΟΜΙΚΕΥΣΗΣ ΚΑΙ ΧΑΜΗΛΟ ΒΑΡΟΣ!

Ο μεταβλητός εξοπλισμός οχημάτων προσαρμόζεται μέχρι την παραμικρή λεπτομέρεια στην εργασία σας και τα μεταφερόμενα υλικά. Έτσι εξασφαλίζεται η άριστη εκμετάλλευση του περιορισμένου χώρου στο όχημα. Αυτή η κορυφαία ευελιξία εξασφαλίζεται με τα πέντε τυποποιημένα πλάτη, τα τρία βάθια τοποθέτησης και το ράστερ ύψους 30 mm. Με τον έξυπνο συνδυασμό υλικών όπως αλουμίνιο, ατσάλι και πλαστικό επιτυγχάνεται μία μείωση του βάρους η οποία επιδρά θετικά στο κόστος κατανάλωσης καυσίμου.

Εκτός από τον μεταβλητό εξοπλισμό οχήματος, σας προσφέρουμε και έναν αρθρωτό εξοπλισμό οχημάτων για κλάδους που μεταφέρουν φορτία με πολύ μεγάλο βάρος. Οι σύμβουλοί μας θα σας δώσουν αναλυτικές πληροφορίες.





Ο πάγκος εργασίας είναι μετακινούμενος: καταλαμβάνει ελάχιστο χώρο μέσα στο όχημα και μπορεί να ανοιχθεί στον χώρο εργασίας με γρήγορες κινήσεις και να σταθεροποιηθεί με την ασφάλεια ταχείας στερέωσης.



Συρταριέρες: Γρήγορο άνοιγμα σε όλο το πλάτος: Η πρακτική ράγα-λαβή επιτρέπει τον εύκολο χειρισμό κάθε συρταριού, χωρίς να χρειάζεται να ψάχνετε για μικρά πόμολα.



Με μία κίνηση μπορείτε να ανοίξετε τα πρακτικά ανοιγόμενα πορτάκια των ραφιών. Κατασκευάζονται από υψηλής ποιότητας ανωδιωμένο αλουμίνιο, όπως και οι προσόψεις και οι λαβές των συρταριών.



Τα ράφια κουτιών αποθήκευσης εξασφαλίζουν την τακτοποιημένη αποθήκευση μικροεξαρτημάτων στο όχημα μεταφοράς. Τα κουτιά που σταθεροποιούνται στα ράφια, εξασφαλίζουν τάξη και εύκολη πρόσβαση χάρη στο πατενταρισμένο μπροστινό κάλυμμα.



Ασφαλής φύλαξη και οργάνωση: τα διάφορα ένθετα και τα συστήματα τακτοποίησης, καθώς και το πατενταρισμένο σύστημα ασφάλισης των συρταριών φροντίζουν ώστε τα μεταφερόμενα υλικά να παραμένουν πάντα στη θέση τους.



Η μεγάλη γκάμα ένθετων και συστημάτων τακτοποίησης, σας δίνει τη δυνατότητα να προσαρμόσετε τον εξοπλισμό οχήματος στις δικές σας ανάγκες.



Οι ιμάντες συγκράτησης που κουμπώνουν επάνω στη ράγα ασφάλισης φορτίου και τα άλλα εξαρτήματα που στερεώνονται στους ορθοστάτες του πλαισίου, δίνουν ακόμα μεγαλύτερη αξία στο σύστημα.



Μην ψάχνετε άσκοπα, βρείτε αμέσως αυτό που χρειάζεστε. Αυτό είναι το μεγάλο όφελος των κουτιών ραφιών αποθήκευσης και ολόκληρου του εξοπλισμού.



Τα διαμήκη στοιχεία προσφέρουν άνετη πρόσβαση από την πλαινή πόρτα.

ΠΡΟΣΩΠΙΚΗ ΣΥΜΒΟΥΛΕΥΣΗ ΕΞΑΤΟΜΙΚΕΥΜΕΝΗ ΜΕΛΕΤΗ



**ΜΙΛΗΣΤΕ ΜΑΖΙ ΜΑΣ
ΓΙΑ ΤΙΣ ΙΔΙΑΙΤΕΡΕΣ
ΕΠΙΘΥΜΙΕΣ ΣΑΣ.**

Τον ιδανικό εξοπλισμό οχημάτων δεν θα τον βρείτε "οπουδήποτε", αφού οι ανάγκες κάθε κλάδου της βιοτεχνίας και κάθε πελάτη είναι διαφορετικές.

Επιδίωξή μας είναι να διαμορφώσουμε τον χώρο του οχήματος με τον καλύτερο δυνατό τρόπο που θα ανταποκρίνεται στις δικές σας εργασίες.

Ο εξειδικευμένος συνεργάτης μας θα σας συμβουλευτεί και θα αναζητήσει την καλύτερη δυνατή λύση που θα καλύπτει τις προσωπικές σας ανάγκες. Με τον τρισδιάστατο (3D) σχεδιασμό οπτικοποιούμε με ακρίβεια και σαφήνεια την πρότασή μας για να έχετε μία ξεκάθαρη εικόνα για τον μελλοντικό σας εξοπλισμό. Στα οχήματα παρουσίασης μπορείτε να δείτε απευθείας την εφαρμογή των διαφόρων λύσεων. Η τοποθέτηση του εξοπλισμού στο όχημά σας γίνεται από τους πιστοποιημένους συνεργάτες.

Περισσότερες πληροφορίες
www.wurth.gr

ΑΚΡΙΒΕΙΑ ΣΤΗΝ ΠΑΡΑΓΩΓΗ ΚΟΡΥΦΑΙΑ ΠΟΙΟΤΗΤΑ

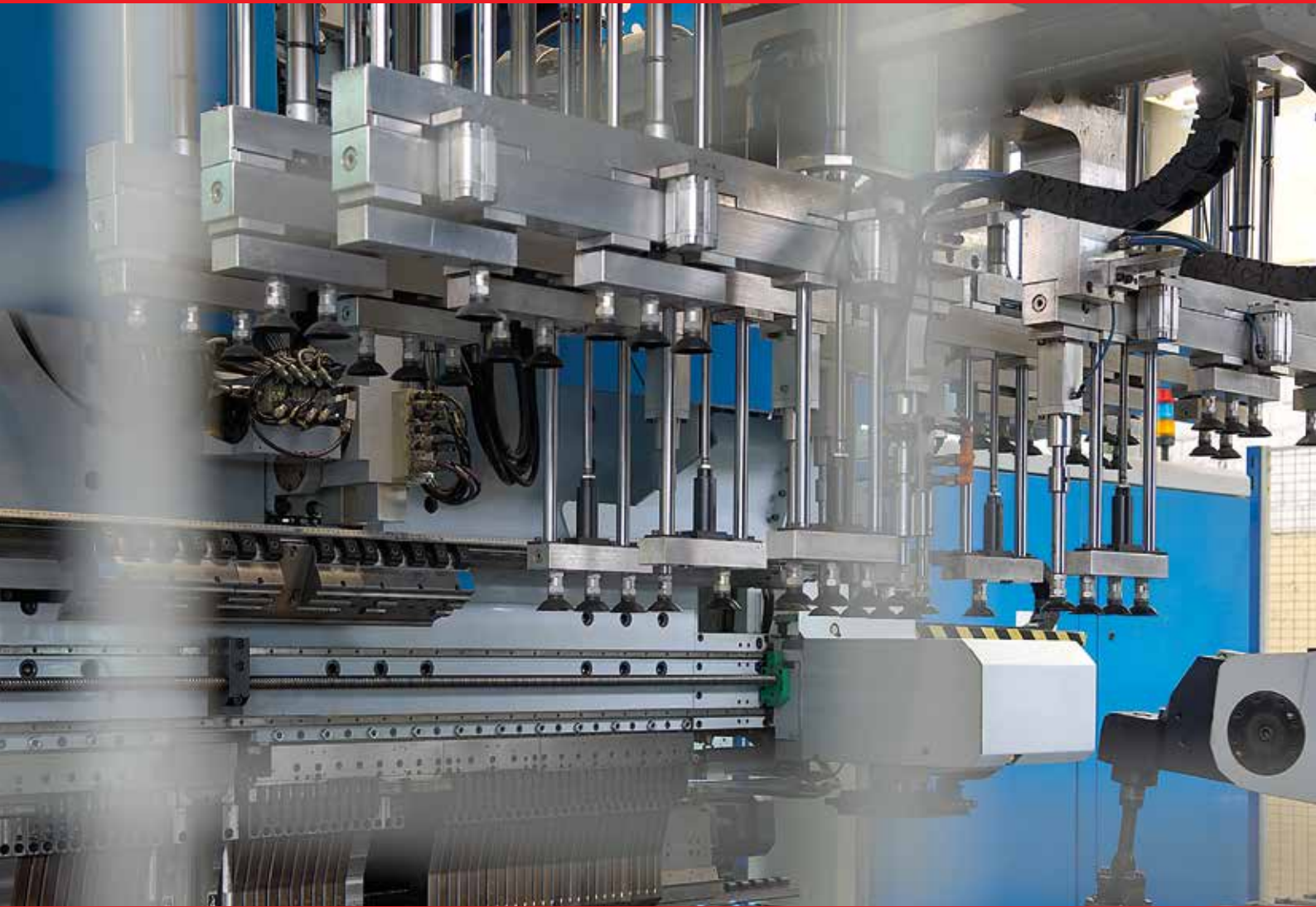

Οι εξοπλισμοί οχημάτων σχεδιάζονται και εξελίσσονται στις δικές μας εγκαταστάσεις και κατασκευάζονται από θυγατρική εταιρία του Ομίλου Würth.

Η πολυετής πείρα με πελάτες από διάφορα επαγγέλματα και κλάδους της βιοτεχνίας μεταφέρεται στην εξέλιξη των συστημάτων μας. Τα συστήματα παράγονται με αξιόπιστα υλικά κορυφαίας ποιότητας. Για την παραγωγή διαθέτουμε υπερσύγχρονες εγκαταστάσεις, όπως πλήρως αυτόματους σταθμούς διάτρησης και κάμψης, καθώς και ρομπότ πονταρίσματος και συγκολλήσεων. Αυτή η τεχνολογία υψηλής ακριβείας και η πιστοποίηση του συστήματος διασφάλισης ποιότητας ISO 9001 οδηγούν σε ένα τελικό προϊόν υψηλής ποιότητας. Εκτός από τις διαδικασίες εξέλιξης και παραγωγής, βελτιώνουμε και τις διαδικασίες που σχετίζονται με την προστασία του περιβάλλοντος. Στην ηλεκτροστατική βαφή αποφεύγουμε τη χρήση διαλυτών, συνδυάζουμε κονίες που δεν περιέχουν μόλυβδο και κάδμιο και επιδιώκουμε με υπευθυνότητα την ανακύκλωσή τους.

Η ΜΕΓΙΣΤΗ ΔΥΝΑΤΗ ΑΣΦΑΛΕΙΑ

ΠΡΩΤΟΠΟΡΙΑΚΗ

ΠΕΡΙΒΑΛΛΟΝΤΙΚΗ ΔΙΑΧΕΙΡΙΣΗ

Καθημερινά κυκλοφορούν στους ευρωπαϊκούς δρόμους χιλιάδες οχήματα με τον εξοπλισμό μας.

Οι οδηγοί των οχημάτων, αλλά και όσοι συμμετέχουν στην οδική κυκλοφορία μπορούν να είναι σίγουροι ότι όλες μας οι επιδιώξεις εξυπηρετούν την ασφάλεια. Ο εξοπλισμός οχημάτων υποβάλλεται σε πολλές αυστηρές δοκιμές. Επιπλέον, συμβάλλουμε στην ασφάλεια παρέχοντας προϊόντα και διοργανώνοντας σεμινάρια σχετικά με την ασφάλιση φορτίων.

Εκτός από την ασφάλεια, αναπόσπαστο στοιχείο της εταιρικής μας φιλοσοφίας είναι και η οικολογία.

Η περιβαλλοντική διαχείριση της Würth είναι πιστοποιημένη από το 1996. Είμαστε πάντα δεσμευμένοι στις βασικές αρχές της κοινωνικής οικονομίας της αγοράς, της υγείας των ανθρώπων και της προστασίας του περιβάλλοντος. Έτσι βελτιώνουμε διαρκώς τις υπηρεσίες που παρέχουμε. Περισσότερες πληροφορίες θα βρείτε στο www.wuerth.de/Unternehmen/Qualitäts- und Umweltmanagement.



Τι σημαίνει αυτό για τον εξοπλισμό οχημάτων:

- Δοκιμές πρόσκρουσης για όλες τις σειρές εξοπλισμού
- Εγγυημένες τιμές δυνάμεων εξαγωγής για όλα τα συστήματα ραγών
- Σήμανση του βάρους φόρτωσης σε όλα τα συρτάρια
- Πλάκες δαπέδου από ανανεώσιμες πρώτες ύλες με σήμα περιβαλλοντικής προστασίας "Blue Angel"
- Ηλεκτροστατική βαφή χωρίς διαλύτες
- Ελεγμένα προϊόντα για την ασφάλιση φορτίων
- Διαχείριση κωδικών δαπανών για το όχημα

Περισσότερες πληροφορίες θα βρείτε στο:

www.wuerth.gr στο κεφάλαιο Λύσεις & Συστήματα / ORSYmobil.

ΕΞΕΙΔΙΚΕΥΜΕΝΑ ΠΡΟΪΟΝΤΑ ΜΕ ΠΟΛΛΑΠΛΟ ΟΦΕΛΟΣ ΧΡΗΣΗΣ

Επιλέξτε μέσα από την ευρεία γκάμα εξειδικευμένων προϊόντων και ζητήστε τις λύσεις που ανταποκρίνονται στις ανάγκες.



Σχάρες αλουμινίου



Σχάρα μεταφοράς φορτίων



Σύστημα πτυσσόμενης σκάλας



Σωλήνας μεταφοράς και φόρτωσης σωλήνων



Σύστημα στερέωσης - ασφάλισης σκάλας



Σκαλοπάτι



Ράγες φόρτωσης



Κιβώτιο μεταφοράς εργαλείων



Εργαλειοθήκη (ORSY BULL®)



Σανίδες δαπέδου με ράγες



Επένδυση πλαϊνών τοιχωμάτων

FORD TRANSIT CONNECT L1

Μεταξόνιο: 2.662 mm / Έτος κατασκευής: από 2014

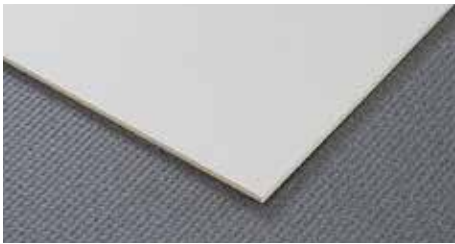

Σανίδα δαπέδου

- Φρεζαρισμένη με ακρίβεια στις διαστάσεις του οχήματος
- Σήμανση „Blue Angel“
- Πλαστικά καλύμματα σε όλα τα ανοίγματα για τους γάντζους φορτίων
- Από σκληρούς καπλαμάδες οξιάς, πάχος 10 mm
- Επιφάνεια: επάνω πλευρά με φωτοανθεκτική μεμβράνη συνθετικής ρητίνης σε ανθρακί χρώμα
- Συγκόλληση: κατά EN 314-2 (Κατηγορία 2, για υγρούς χώρους και για προστατευμένους εξωτερικούς χώρους), κατηγορία εκπομπής φορμαλδεΐδης E1

Κωδ. αρ. 0963 260 046

Επένδυση πλαϊνών τοιχωμάτων

- Φρεζαρισμένη με ακρίβεια στις διαστάσεις του οχήματος
- Από ανθεκτικό καπλαμά λεύκας, πάχος 4 mm
- Επιφάνεια: μπροστινή πλευρά με λευκή-γκρι επίστρωση, πίσω πλευρά χωρίς επίστρωση
- Πενταπλή συγκόλληση: κατά IF 20, κατηγορία εκπομπής φορμαλδεΐδης E1

Κωδ. αρ. 0963 220 021

Μπλοκ στοιχείων και υποδαπέδιος εξοπλισμός

- Προσυναρμολογημένα, έτοιμα για τοποθέτηση
- Συνδυασμός από αλουμίνιο και ασάλι υψηλής αντοχής, με ποιοτική ηλεκτροστατική βαφή σε RAL 7012 και RAL 3020
- Κουτιά αποθήκευσης από πολυπροπυλένιο
- Μπλοκ στοιχείων: φορτίο 40 kg ανά συρτάρι και εκτεινόμενο ράφι για βαλίτσες
- Υποδαπέδιος εξοπλισμός: φορτίο 75 kg ανά συρτάρι
- Συμπεριλ. ανπιολισθητικά υποστρώματα για συρτάρια, ράφια και λεκάνες αποθήκευσης
- Συμπεριλ. σετ στερέωσης και διαχωριστικά ελάσματα

ΠΛΕΥΡΑ ΟΔΗΓΟΥ (ΑΡΙΣΤΕΡΑ)

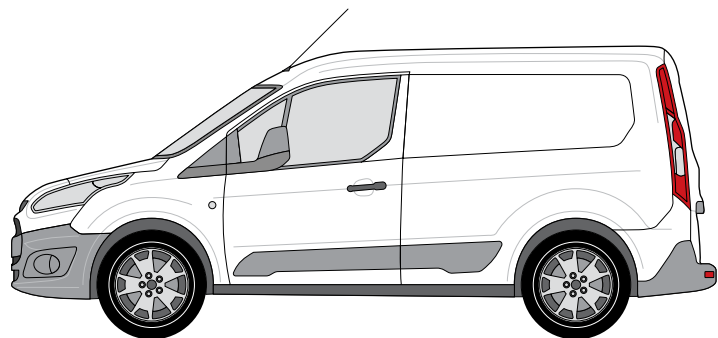



Μπλοκ στοιχείων αποτελούμενο από:

Υποπλαίσιο με αλουμινένια πρόσοψη.
2 ράφια αποθήκευσης από αλουμίνιο.
Λεκάνη αποθήκευσης αλουμινίου.
Διαστάσεις (Π x Υ x Β): 1.112 x 980 x 330 mm.
Βάρος: 17,35 kg.

Κωδ. αρ. 0963 560 409



Μπλοκ στοιχείων αποτελούμενο από:

Υποπλαίσιο με κλαπέτο αλουμινένιο.
Συρτάρι με αλουμινένια πρόσοψη.
2 εκτεινόμενα ράφια για βαλίτσες.
Ράφι αποθήκευσης από αλουμίνιο.
Λεκάνη αποθήκευσης αλουμινίου.
Διαστάσεις (Π x Υ x Β): 1.112 x 980 x 382 mm.
Βάρος: 35,6 kg.

Κωδ. αρ. 0963 560 410



Μπλοκ στοιχείων αποτελούμενο από:

Υποπλαίσιο με κλαπέτο αλουμινένιο.
Ράφι αποθήκευσης με κλαπέτο αλουμινένιο.
Ράφι κουτιών αποθήκευσης με 5 κουτιά αποθήκευσης.
Λεκάνη αποθήκευσης αλουμινίου.
Διαστάσεις (Π x Υ x Β): 1.112 x 980 x 382 mm.
Βάρος: 25,5 kg.

Κωδ. αρ. 0963 560 414



Μπορεί να συνδυαστεί με μπλοκ στοιχείων ειδικής σχεδίασης

Υποδαπέδιος εξοπλισμός Σετ αποτελούμενο από:

Στοιχείο συρταριού στο πίσω μέρος με 2 συρτάρια.
Διαστάσεις (Π x Υ x Β): 1.068 x 290 x 820 mm.
Στοιχείο συρταριού στην περιοχή της συρόμενης πόρτας με 1 συρτάρι.
Διαστάσεις (Π x Υ x Β): 394 x 290 x 1.200 mm.
Σετ ξύλινου δαπέδου.
4 κρίκοι πρόσδεσης για την ασφάλιση φορτίου.
Βάρος: 122,0 kg.

Κωδ. αρ. 0963 65 254

FORD TRANSIT CONNECT L2

Μεταξόνιο: 3.062 mm / Έτος κατασκευής: από 2014



Σανίδα δαπέδου

- Φρεζαρισμένη με ακρίβεια στις διαστάσεις του οχήματος
- Σήμανση „Blue Angel“
- Πλαστικά καλύμματα σε όλα τα ανοίγματα για τους γάντζους φορτίων
- Από σκληρούς καπλαμάδες οξιάς, πάχος 10 mm
- Επιφάνεια: επάνω πλευρά με φωτοανθεκτική μεμβράνη συνθετικής ρητίνης σε ανθρακί χρώμα
- Συγκόλληση: κατά EN 314-2 (Κατηγορία 2, για υγρούς χώρους και για προστατευμένους εξωτερικούς χώρους), κατηγορία εκπομπής φορμαλδεΐδης E1

Κωδ. αρ. 0963 260 047

Επένδυση πλαϊνών τοιχωμάτων

- Φρεζαρισμένη με ακρίβεια στις διαστάσεις του οχήματος
- Από ανθεκτικό καπλαμά λεύκας, πάχος 4 mm
- Επιφάνεια: μπροστινή πλευρά με λευκή-γκρι επίστρωση, πίσω πλευρά χωρίς επίστρωση
- Πενταπλή συγκόλληση: κατά IF 20, κατηγορία εκπομπής φορμαλδεΐδης E1

Κωδ. αρ. 0963 220 022

Μπλοκ στοιχείων και υποδαπέδιος εξοπλισμός

- Προσυναρμολογημένα, έτοιμα για τοποθέτηση
- Συνδυασμός από αλουμίνιο και ασάλι υψηλής αντοχής, με ποιοτική ηλεκτροστατική βαφή σε RAL 7012 και RAL 3020
- Κουτιά αποθήκευσης από πολυπροπυλένιο
- Μπλοκ στοιχείων: φορτίο 40 kg ανά συρτάρι και εκτεινόμενο ράφι για βαλίτσες
- Υποδαπέδιος εξοπλισμός: φορτίο 75 kg ανά συρτάρι
- Συμπεριλ. ανπολισθητικά υποστρώματα για συρτάρια, ράφια και λεκάνες αποθήκευσης
- Συμπεριλ. σετ στερέωσης και διαχωριστικά ελάσματα

ΠΛΕΥΡΑ ΟΔΗΓΟΥ (ΑΡΙΣΤΕΡΑ)

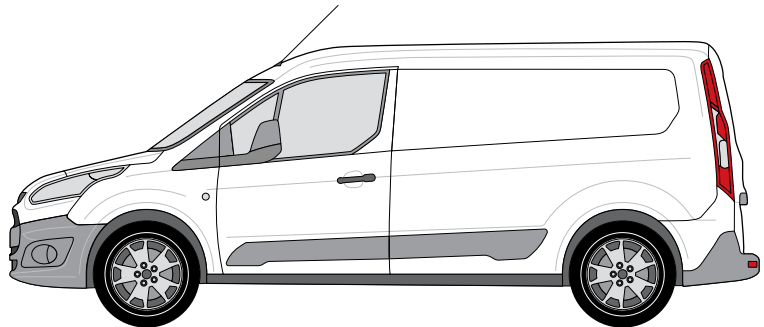

ΠΛΕΥΡΑ ΣΥΝΟΔΗΓΟΥ (ΔΕΞΙΑ)

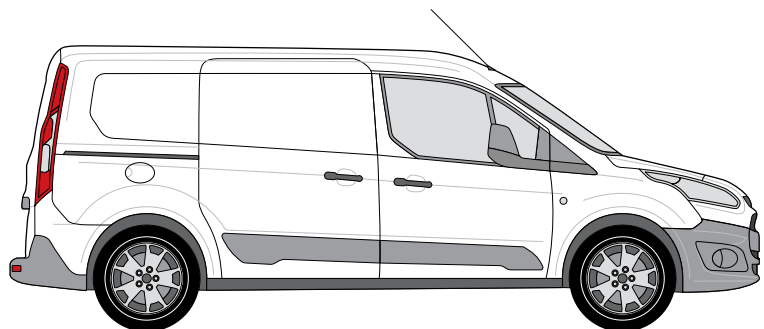



Μπλοκ στοιχείων αποτελούμενο από:

Υποπλαίσιο με κλαπέτο αλουμινένιο.
2 ράφια αποθήκευσης από αλουμίνιο.
Λεκάνη αποθήκευσης αλουμινίου.
Διαστάσεις (Π x Υ x Β): 1.112 x 980 x 330 mm.
Βάρος: 17,35 kg.

Κωδ. αρ. 0963 560 409



Μπλοκ στοιχείων αποτελούμενο από:

Υποπλαίσιο με κλαπέτο αλουμινένιο.
Συρτάρι με αλουμινένια πρόσοψη.
2 εκτεινόμενα ράφια για βαλίτσες.
Ράφι αποθήκευσης από αλουμίνιο.
Λεκάνη αποθήκευσης αλουμινίου.
Διαστάσεις (Π x Υ x Β): 1.112 x 980 x 382 mm.
Βάρος: 35,6 kg.

Κωδ. αρ. 0963 560 410



Μπλοκ στοιχείων αποτελούμενο από:

Υποπλαίσιο με κλαπέτο αλουμινένιο.
Ράφι αποθήκευσης με κλαπέτο αλουμινένιο.
Ράφι κουτιών αποθήκευσης με 5 κουτιά αποθήκευσης.
Λεκάνη αποθήκευσης αλουμινίου.
Διαστάσεις (Π x Υ x Β): 1.112 x 980 x 382 mm.
Βάρος: 25,5 kg.

Κωδ. αρ. 0963 560 414



Μπλοκ στοιχείων αποτελούμενο από:

Υποπλαίσιο με κλαπέτο αλουμινένιο.
2 συρτάρια με αλουμινένια πρόσοψη.
Ράφι αποθήκευσης από αλουμίνιο.
Λεκάνη αποθήκευσης αλουμινίου.
Διαστάσεις (Π x Υ x Β): 834 x 830 x 330 mm.
Βάρος: 23,5 kg.

Κωδ. αρ. 0963 560 416



Μπλοκ στοιχείων αποτελούμενο από:

Υποπλαίσιο με αλουμινένια πρόσοψη.
Ράφι αποθήκευσης από αλουμίνιο.
Ράφι κουτιών αποθήκευσης με 5 κουτιά αποθήκευσης.
Λεκάνη αποθήκευσης αλουμινίου.
Διαστάσεις (Π x Υ x Β): 834 x 950 x 330 mm.
Βάρος: 14,0 kg.

Κωδ. αρ. 0963 560 417



Μπορεί να συνδυαστεί με μπλοκ στοιχείων ειδικής σχεδίασης

Υποδαπέδιος εξοπλισμός Σετ αποτελούμενο από:

Στοιχείο συρταριού στο πίσω μέρος με 2 συρτάρια.
Διαστάσεις (Π x Υ x Β): 1.068 x 290 x 820 mm.
Στοιχείο συρταριού στην περιοχή της συρόμενης πόρτας με 1 συρτάρι.
Διαστάσεις (Π x Υ x Β): 534 x 290 x 1.200 mm.
Σετ ξύλινου δαπέδου.
4 κρίκοι πρόσδεσης για την ασφάλιση φορτίου.
Βάρος: 148,5 kg.

Κωδ. αρ. 0963 65 255

FORD TRANSIT CUSTOM L1

Μεταξόνιο: 2.933 mm / Έτος κατασκευής: από 2012



Σανίδα δαπέδου

- Φρεζαρισμένη με ακρίβεια στις διαστάσεις του οχήματος
- Σήμανση „Blue Angel“
- Πλαστικά καλύμματα σε όλα τα ανοίγματα για τους γάντζους φορτίων
- Από σκληρούς καπλαμάδες οξιάς, πάχος 10 mm
- Επιφάνεια: επάνω πλευρά με φωτοανθεκτική μεμβράνη συνθετικής ρητίνης σε ανθρακί χρώμα
- Συγκόλληση: κατά EN 314-2 (Κατηγορία 2, για υγρούς χώρους και για προστατευμένους εξωτερικούς χώρους), κατηγορία εκπομπής φορμαλδεΐδης E1

Κωδ. αρ. 0963 260 054

Επένδυση πλαϊνών τοιχωμάτων

- Φρεζαρισμένη με ακρίβεια στις διαστάσεις του οχήματος
- Από ανθεκτικό καπλαμά λεύκας, πάχος 4 mm
- Επιφάνεια: μπροστινή πλευρά με λευκή-γκρι επίστρωση, πίσω πλευρά χωρίς επίστρωση
- Πενταπλή συγκόλληση: κατά IF 20, κατηγορία εκπομπής φορμαλδεΐδης E1

Κωδ. αρ. 0963 220 007

Μπλοκ στοιχείων

- Προσυναρμολογημένα, έτοιμα για τοποθέτηση
- Συνδυασμός από αλουμίνιο και ατσάλι υψηλής αντοχής, με ποιοτική ηλεκτροστατική βαφή σε RAL 7012 και RAL 3020
- Κουτιά αποθήκευσης από πολυπροπυλένιο
- Μπλοκ στοιχείων: φορτίο 40 kg ανά συρτάρι και εκτεινόμενο ράφι για βαλίτσες
- Συμπεριλ. ανπολισθητικά υποστρώματα για συρτάρια, ράφια και λεκάνες αποθήκευσης
- Συμπεριλ. σετ στερέωσης και διαχωριστικά ελάσματα

ΠΛΕΥΡΑ ΟΔΗΓΟΥ (ΑΡΙΣΤΕΡΑ)

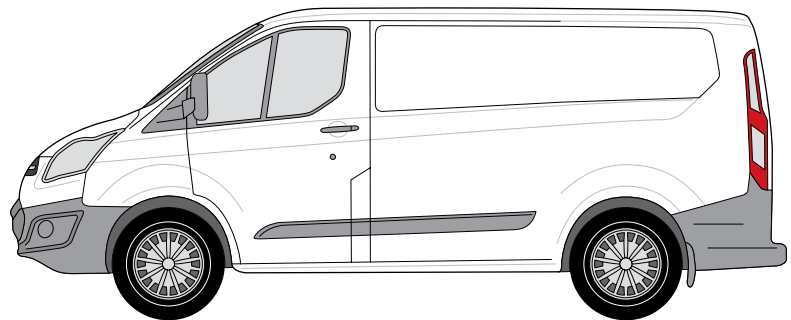

ΠΛΕΥΡΑ ΣΥΝΟΔΗΓΟΥ (ΔΕΞΙΑ)

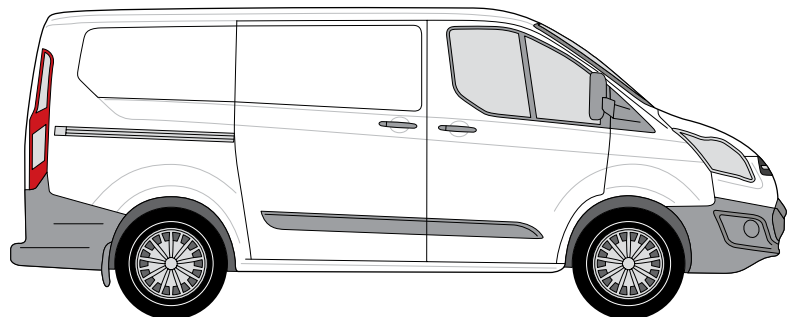



Μπλοκ στοιχείων αποτελούμενο από:

Υποπλαίσιο με κλαπέτο αλουμινένιο.
2 ράφια αποθήκευσης από αλουμίνιο.
Λεκάνη αποθήκευσης αλουμινίου.
Διαστάσεις (Π x Υ x Β): 1.390 x 1.130 x 382 mm.
Βάρος: 20,4 kg.

Κωδ. αρ. 0963 560 402



Μπλοκ στοιχείων αποτελούμενο από:

Υποπλαίσιο με κλαπέτο αλουμινένιο.
Εκτεινόμενο ράφι για βαλίτσα.
2 συρτάρια με αλουμινένια πρόσοψη.
Ράφι αποθήκευσης από αλουμίνιο.
Ράφι αποθήκευσης με κλαπέτο αλουμινένιο.
Λεκάνη αποθήκευσης αλουμινίου.
Διαστάσεις (Π x Υ x Β): 1.390 x 1.130 x 382 mm.
Βάρος: 41,1 kg.

Κωδ. αρ. 0963 560 403



Μπλοκ στοιχείων αποτελούμενο από:

Υποπλαίσιο με κλαπέτο αλουμινένιο.
Υποπλαίσιο με μπάρα-αποστάτη.
3 ράφια αποθήκευσης από αλουμίνιο.
2 εκτεινόμενα ράφια για βαλίτσες.
Συρτάρι με αλουμινένια πρόσοψη.
2 λεκάνες αποθήκευσης.
Διαστάσεις (Π x Υ x Β):
1.112 + 834 x 980 x 382 mm.

Βάρος: 50,6 kg.

Κωδ. αρ. 0963 560 410

Κωδ. αρ. 0963 560 434



Μπλοκ στοιχείων αποτελούμενο από:

Υποπλαίσιο με κλαπέτο αλουμινένιο.
2 εκτεινόμενα ράφια για βαλίτσες.
4 συρτάρια με αλουμινένια πρόσοψη.
Λεκάνη αποθήκευσης αλουμινίου.
Διαστάσεις (Π x Υ x Β): 1.112 x 980 x 382 mm.
Βάρος: 42,0 kg.

Κωδ. αρ. 0963 560 401



Μπλοκ στοιχείων αποτελούμενο από:

Υποπλαίσιο με κλαπέτο αλουμινένιο.
Ράφι αποθήκευσης από αλουμίνιο.
2 ράφια κουτιών αποθήκευσης με 12 κουτιά αποθήκευσης.
Λεκάνη αποθήκευσης αλουμινίου.
Διαστάσεις (Π x Υ x Β): 1.112 x 1.160 x 382 mm.
Βάρος: 26,3 kg.

Κωδ. αρ. 0963 560 406



Μπλοκ στοιχείων αποτελούμενο από:

Υποπλαίσιο με κλαπέτο αλουμινένιο και ενσωματωμένη ράγα ασφάλισης φορτίου.
Εκτεινόμενος πάγκος εργασίας με μέγγενη και περιστρεφόμενη βάση.
2 εκτεινόμενα ράφια για βαλίτσες.
4 συρτάρια με αλουμινένια πρόσοψη.
Λεκάνη αποθήκευσης αλουμινίου.
Διαστάσεις (Π x Υ x Β): 1.112 x 950 x 382 mm.
Βάρος: 68,3 kg.

Κωδ. αρ. 0963 560 451

FORD TRANSIT CUSTOM L2

Μεταξόνιο: 3.300 mm / Έτος κατασκευής: από 2012

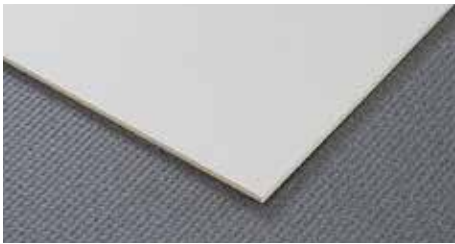

Σανίδα δαπέδου

- Φρεζαρισμένη με ακρίβεια στις διαστάσεις του οχήματος
- Σήμανση „Blue Angel“
- Πλαστικά καλύμματα σε όλα τα ανοίγματα για τους γάντζους φορτίων
- Από σκληρούς καπλαμάδες οξιάς, πάχος 10 mm
- Επιφάνεια: επάνω πλευρά με φωτοανθεκτική μεμβράνη συνθετικής ρητίνης σε ανθρακί χρώμα
- Συγκόλληση: κατά EN 314-2 (Κατηγορία 2, για υγρούς χώρους και για προστατευμένους εξωτερικούς χώρους), κατηγορία εκπομπής φορμαλδεΐδης E1

Κωδ. αρ.0963 260 055

Επένδυση πλαϊνών τοιχωμάτων

- Φρεζαρισμένη με ακρίβεια στις διαστάσεις του οχήματος
- Από ανθεκτικό καπλαμά λεύκας, πάχος 4 mm
- Επιφάνεια: μπροστινή πλευρά με λευκή-γκρι επίστρωση, πίσω πλευρά χωρίς επίστρωση
- Πενταπλή συγκόλληση: κατά IF 20, κατηγορία εκπομπής φορμαλδεΐδης E1

Κωδ. αρ. 0963 220 008

Μπλοκ στοιχείων

- Προσυναρμολογημένα, έτοιμα για τοποθέτηση
- Συνδυασμός από αλουμίνιο και ασάλι υψηλής αντοχής, με ποιοτική ηλεκτροστατική βαφή σε RAL 7012 και RAL 3020
- Κουπά αποθήκευσης από πολυπροπυλένιο
- Μπλοκ στοιχείων: φορτίο 40 kg ανά συρτάρι και εκτεινόμενο ράφι για βαλίτσες
- Συμπεριλ. αντιολισθητικά υποστρώματα για συρτάρια, ράφια και λεκάνες αποθήκευσης
- Συμπεριλ. σετ στερέωσης και διαχωριστικά ελάσματα

ΠΛΕΥΡΑ ΟΔΗΓΟΥ (ΑΡΙΣΤΕΡΑ)

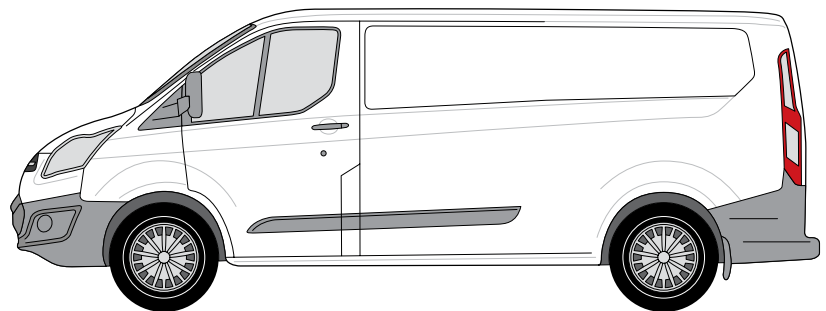

ΠΛΕΥΡΑ ΣΥΝΟΔΗΓΟΥ (ΔΕΞΙΑ)

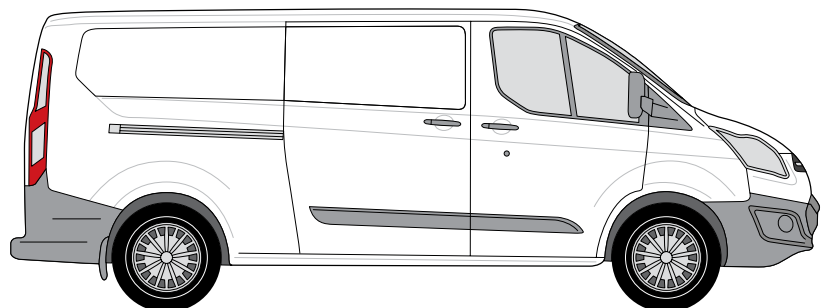



Μπλοκ στοιχείων αποτελούμενο από:

Υποπλαίσιο με κλαπέτο αλουμινένιο.
Εκτεινόμενο ράφι για βαλίτσα.
2 συρτάρια με αλουμινένια πρόσοψη.
Ράφι αποθήκευσης από αλουμίνιο.
Ράφι αποθήκευσης με κλαπέτο αλουμινένιο.
Λεκάνη αποθήκευσης αλουμινίου.
Διαστάσεις (Π x Υ x Β): 1.390 x 1.130 x 382 mm.
Βάρος: 41,1 kg.

Κωδ. αρ. 0963 560 403



Μπλοκ στοιχείων αποτελούμενο από:

Υποπλαίσιο με κλαπέτο αλουμινένιο.
Υποπλαίσιο με μπάρα-αποστάτη.
2 ράφια αποθήκευσης από αλουμίνιο.
4 ράφια κουτιών αποθήκευσης με 20 κουτιά αποθήκευσης.
2 λεκάνες αποθήκευσης.
Διαστάσεις (Π x Υ x Β):
1.112 + 834 x 1.160 x 382 mm.

Βάρος: 48,9 kg.

Κωδ. αρ. 0963 560 406

Κωδ. αρ. 0963 560 462



Μπλοκ στοιχείων αποτελούμενο από:

Υποπλαίσιο με κλαπέτο αλουμινένιο.
Υποπλαίσιο με μπάρα-αποστάτη.
3 ράφια αποθήκευσης από αλουμίνιο.
2 εκτεινόμενα ράφια για βαλίτσες.
Συρτάρι με αλουμινένια πρόσοψη.
2 λεκάνες αποθήκευσης.
Διαστάσεις (Π x Υ x Β):
1.112 + 834 x 980 x 382 mm.

Βάρος: 50,6 kg.

Κωδ. αρ. 0963 560 410

Κωδ. αρ. 0963 560 434



Μπλοκ στοιχείων αποτελούμενο από:

Υποπλαίσιο με κλαπέτο αλουμινένιο.
2 εκτεινόμενα ράφια για βαλίτσες.
4 συρτάρια με αλουμινένια πρόσοψη.
Λεκάνη αποθήκευσης αλουμινίου.
Διαστάσεις (Π x Υ x Β): 1.112 x 980 x 382 mm.
Βάρος: 42,0 kg.

Κωδ. αρ. 0963 560 401



Μπλοκ στοιχείων αποτελούμενο από:

Υποπλαίσιο με κλαπέτο αλουμινένιο.
2 ράφια αποθήκευσης από αλουμίνιο.
Λεκάνη αποθήκευσης αλουμινίου.
Διαστάσεις (Π x Υ x Β): 1.390 x 1.130 x 382 mm.
Βάρος: 20,4 kg.

Κωδ. αρ. 0963 560 402



Μπλοκ στοιχείων αποτελούμενο από:

Υποπλαίσιο με κλαπέτο αλουμινένιο και ενσωματωμένη ράγα ασφάλισης φορτίου.
Εκτεινόμενος πάγκος εργασίας με μέγγενη και περιστρεφόμενη βάση.
2 εκτεινόμενα ράφια για βαλίτσες.
4 συρτάρια με αλουμινένια πρόσοψη.
Λεκάνη αποθήκευσης αλουμινίου.
Διαστάσεις (Π x Υ x Β): 1.112 x 950 x 382 mm.
Βάρος: 68,3 kg.

Κωδ. αρ. 0963 560 451

FORD TRANSIT L2 H2 ΜΕ ΜΕΤΑΔΟΣΗ ΚΙΝΗΣΗΣ ΜΠΡΟΣΤΑ

Μεταξόνιο: 3.300 mm / Έτος κατασκευής: από 2014

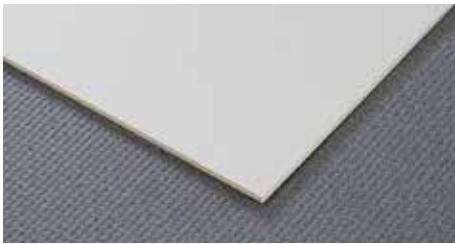

Σανίδα δαπέδου

- Φρεζαρισμένη με ακρίβεια στις διαστάσεις του οχήματος
- Σήμανση „Blue Angel“
- Πλαστικά καλύμματα σε όλα τα ανοίγματα για τους γάντζους φορτίων
- Από σκληρούς καπλαμάδες οξιάς, πάχος 10 mm
- Επιφάνεια: επάνω πλευρά με φωτοανθεκτική μεμβράνη συνθετικής ρητίνης σε ανθρακί χρώμα
- Συγκόλληση: κατά EN 314-2 (Κατηγορία 2, για υγρούς χώρους και για προστατευμένους εξωτερικούς χώρους), κατηγορία εκπομπής φορμαλδεΐδης E1

Κωδ. αρ. 0963 260 056

Επένδυση πλαϊνών τοιχωμάτων

- Φρεζαρισμένη με ακρίβεια στις διαστάσεις του οχήματος
- Από ανθεκτικό καπλαμά λεύκας, πάχος 4 mm
- Επιφάνεια: μπροστινή πλευρά με λευκή-γκρι επίστρωση, πίσω πλευρά χωρίς επίστρωση
- Πενταπλή συγκόλληση: κατά IF 20, κατηγορία εκπομπής φορμαλδεΐδης E1

Κωδ. αρ. 0963 220 023

Μπλοκ στοιχείων

- Προσυναρμολογημένα, έτοιμα για τοποθέτηση
- Συνδυασμός από αλουμίνιο και ασάλι υψηλής αντοχής, με ποιοτική ηλεκτροστατική βαφή σε RAL 7012 και RAL 3020
- Κουπά αποθήκευσης από πολυπροπυλένιο
- Φορτίο 40 kg ανά συρτάρι και εκτεινόμενο ράφι για βαλίτσες
- Συμπεριλ. αντιολισθητικά υποστρώματα για συρτάρια, ράφια και λεκάνες αποθήκευσης
- Συμπεριλ. σετ στερέωσης και διαχωριστικά ελάσματα

ΠΛΕΥΡΑ ΟΔΗΓΟΥ (ΑΡΙΣΤΕΡΑ)

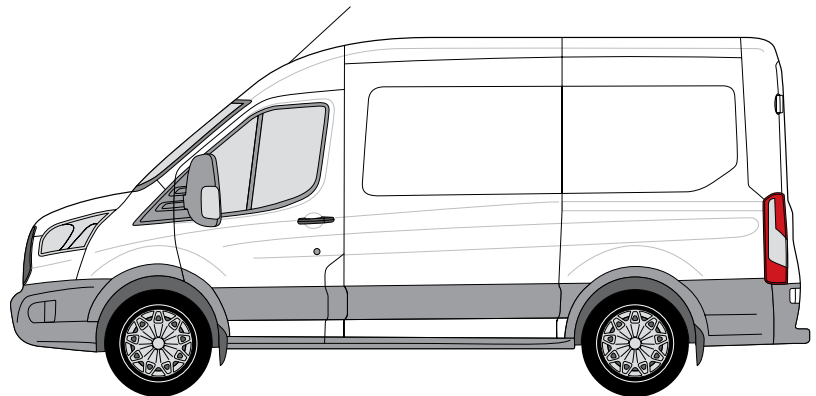

ΠΛΕΥΡΑ ΣΥΝΟΔΗΓΟΥ (ΔΕΞΙΑ)

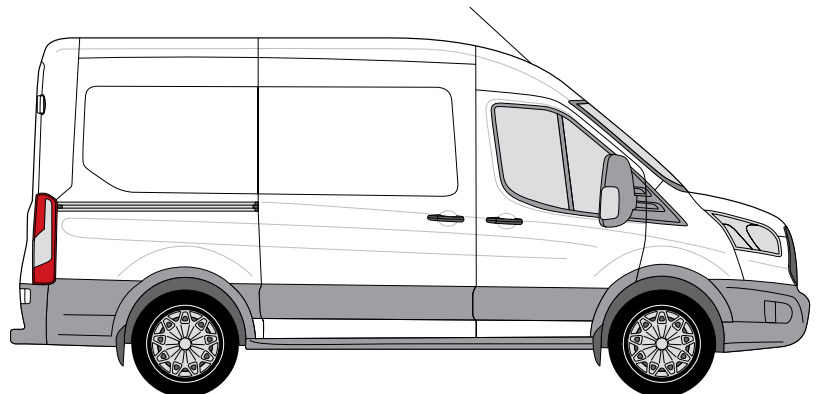



Μπλοκ στοιχείων αποτελούμενο από:

Υποπλαίσιο με κλαπέτο αλουμινένιο.
 Εκτεινόμενο ράφι για βαλίτσα.
 2 συρτάρια με αλουμινένια πρόσοψη.
 Ράφι αποθήκευσης από αλουμίνιο.
 Ράφι αποθήκευσης με κλαπέτο αλουμινένιο.
 Λεκάνη αποθήκευσης αλουμινίου.
 Διαστάσεις (Π x Υ x Β):
 1.390 x 1.130 x 382 mm.
 Βάρος: 41,1 kg.
Κωδ. αρ. 0963 560 403

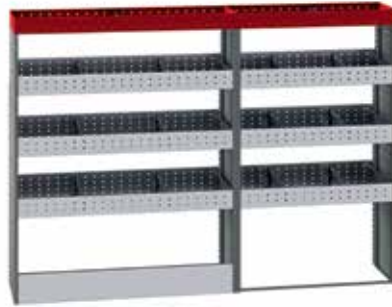

Μπλοκ στοιχείων αποτελούμενο από:

Υποπλαίσιο με κλαπέτο αλουμινένιο.
 Υποπλαίσιο με μπάρα-αποστάτη.
 6 ράφια αποθήκευσης από αλουμίνιο.
 2 λεκάνες αποθήκευσης.
 Διαστάσεις (Π x Υ x Β):
 1.112 + 834 x 1.400 x 382 mm.
 Βάρος: 45,3 kg.
Κωδ. αρ. 0963 560 432
Κωδ. αρ. 0963 560 433

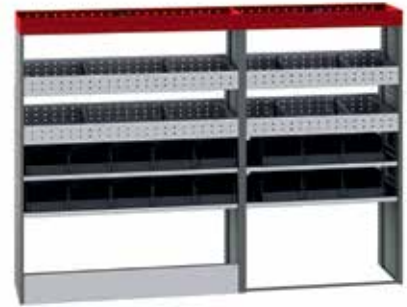

Μπλοκ στοιχείων αποτελούμενο από:

Υποπλαίσιο με κλαπέτο αλουμινένιο.
 Υποπλαίσιο με μπάρα-αποστάτη.
 4 ράφια αποθήκευσης από αλουμίνιο.
 4 ράφια κουτιών αποθήκευσης με 16 κουτιά αποθήκευσης.
 2 λεκάνες αποθήκευσης.
 Διαστάσεις (Π x Υ x Β):
 1.112 + 834 x 1.400 x 382 mm.
 Βάρος: 58,3 kg.
Κωδ. αρ. 0963 560 460
Κωδ. αρ. 0963 560 461



Μπλοκ στοιχείων αποτελούμενο από:

Υποπλαίσιο με κλαπέτο αλουμινένιο.
 2 ράφια αποθήκευσης από αλουμίνιο.
 Λεκάνη αποθήκευσης αλουμινίου.
 Διαστάσεις (Π x Υ x Β):
 1.390 x 1.130 x 382 mm.
 Βάρος: 20,4 kg.
Κωδ. αρ. 0963 560 402



Μπλοκ στοιχείων αποτελούμενο από:

Υποπλαίσιο με κλαπέτο αλουμινένιο.
 Ράφι αποθήκευσης από αλουμίνιο.
 2 ράφια κουτιών αποθήκευσης με 14 κουτιά αποθήκευσης.
 Λεκάνη αποθήκευσης αλουμινίου.
 Διαστάσεις (Π x Υ x Β): 1.390 x 1.160 x 382 mm.
 Βάρος: 26,6 kg.
Κωδ. αρ. 0963 560 407



Μπλοκ στοιχείων αποτελούμενο από:

Υποπλαίσιο με ενσωματωμένη ράγα ασφάλισης φορτίου.
 Εκτεινόμενος πάγκος εργασίας με μέγερνη και περιστρεφόμενη βάση.
 Ράφι αποθήκευσης με κλαπέτο αλουμινένιο.
 Ράφι αποθήκευσης από αλουμίνιο.
 Ράφι κιβωτιών αποθήκευσης με 7 κιβώτια αποθήκευσης.
 3 συρτάρια με διαμήκη αλουμινένια πρόσοψη.
 Λεκάνη αποθήκευσης αλουμινίου.
 Διαστάσεις (Π x Υ x Β): 1.390 x 1.310 x 382 mm.
 Βάρος: 81,0 kg.
Κωδ. αρ. 0963 560 453

FORD TRANSIT L2 H2 ΜΕ ΜΕΤΑΔΟΣΗ ΚΙΝΗΣΗΣ ΠΙΣΩ

Μεταξόνιο: 3.300 mm / Έτος κατασκευής: από 2014

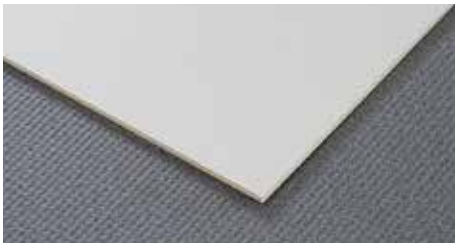

Σανίδα δαπέδου

- Φρεζαρισμένη με ακρίβεια στις διαστάσεις του οχήματος
- Σήμανση „Blue Angel“
- Πλαστικά καλύμματα σε όλα τα ανοίγματα για τους γάντζους φορτίων
- Από σκληρούς καπλαμάδες οξιάς, πάχος 10 mm
- Επιφάνεια: επάνω πλευρά με φωτοανθεκτική μεμβράνη συνθετικής ρητίνης σε ανθρακί χρώμα
- Συγκόλληση: κατά EN 314-2 (Κατηγορία 2, για υγρούς χώρους και για προστατευμένους εξωτερικούς χώρους), κατηγορία εκπομπής φορμαλδεΐδης E1

Κωδ. αρ. 0963 260 070

Επένδυση πλαϊνών τοιχωμάτων

- Φρεζαρισμένη με ακρίβεια στις διαστάσεις του οχήματος
- Από ανθεκτικό καπλαμά λεύκας, πάχος 4 mm
- Επιφάνεια: μπροστινή πλευρά με λευκή-γκρι επίστρωση, πίσω πλευρά χωρίς επίστρωση
- Πενταπλή συγκόλληση: κατά IF 20, κατηγορία εκπομπής φορμαλδεΐδης E1

Κωδ. αρ. 0963 220 024

Μπλοκ στοιχείων

- Προσυναρμολογημένα, έτοιμα για τοποθέτηση
- Συνδυσασμός από αλουμίνιο και ασάλι υψηλής αντοχής, με ποιοτική ηλεκτροστατική βαφή σε RAL 7012 και RAL 3020
- Κουτιά αποθήκευσης από πολυπροπυλένιο
- Φορτίο 40 kg ανά συρτάρι και εκτεινόμενο ράφι για βαλίτσες
- Συμπεριλ. αντιολισθητικά υποστρώματα για συρτάρια, ράφια και λεκάνες αποθήκευσης
- Συμπεριλ. σετ στερέωσης και διαχωριστικά ελάσματα

ΠΛΕΥΡΑ ΟΔΗΓΟΥ (ΑΡΙΣΤΕΡΑ)

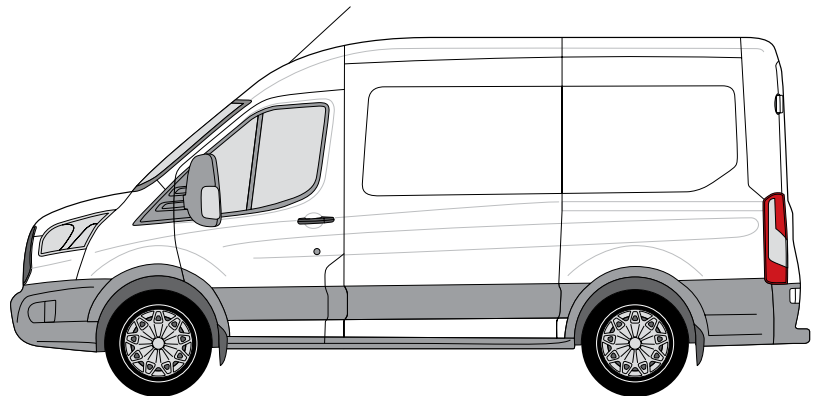

ΠΛΕΥΡΑ ΣΥΝΟΔΗΓΟΥ (ΔΕΞΙΑ)

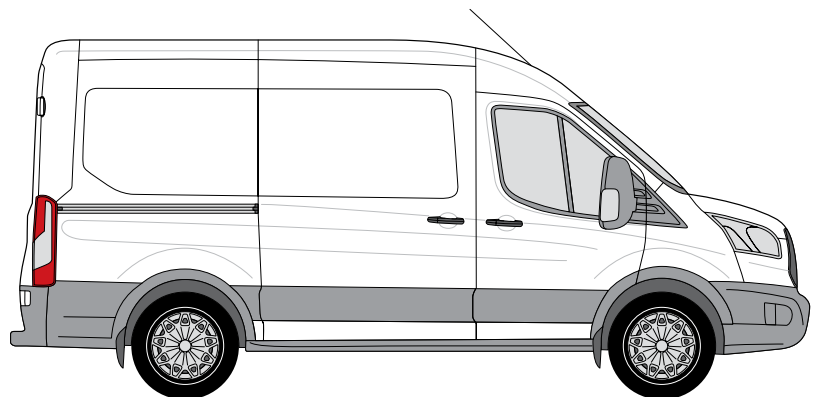



Μπλοκ στοιχείων αποτελούμενο από:

Υποπλαίσιο με κλαπέτο αλουμινένιο.
 Εκτεινόμενο ράφι για βαλίτσα.
 2 συρτάρια με αλουμινένια πρόσοψη.
 Ράφι αποθήκευσης από αλουμίνιο.
 Ράφι αποθήκευσης με κλαπέτο αλουμινένιο.
 Λεκάνη αποθήκευσης αλουμινίου.
 Διαστάσεις (Π x Υ x Β): 1.390 x 1.130 x 382 mm.
 Βάρος: 41,1 kg.
Κωδ. αρ. 0963 560 403

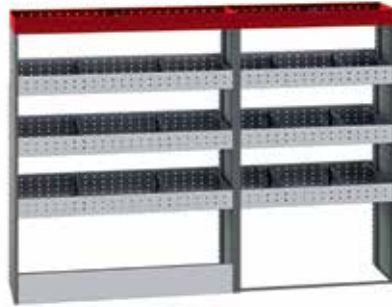

Μπλοκ στοιχείων αποτελούμενο από:

Υποπλαίσιο με κλαπέτο αλουμινένιο.
 Υποπλαίσιο με μπάρα-αποστάτη.
 6 ράφια αποθήκευσης από αλουμίνιο.
 2 λεκάνες αποθήκευσης.
 Διαστάσεις (Π x Υ x Β):
 1.112 + 834 x 1.400 x 382 mm.
 Βάρος: 45,3 kg.
Κωδ. αρ. 0963 560 432
Κωδ. αρ. 0963 560 433

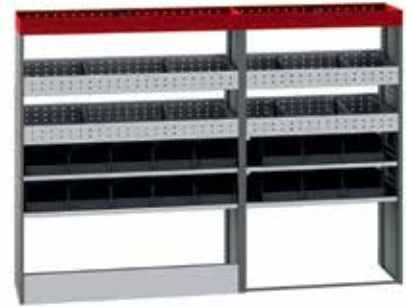

Μπλοκ στοιχείων αποτελούμενο από:

Υποπλαίσιο με κλαπέτο αλουμινένιο.
 Υποπλαίσιο με μπάρα-αποστάτη.
 4 ράφια αποθήκευσης από αλουμίνιο.
 4 ράφια κουτιών αποθήκευσης με 16 κουτιά αποθήκευσης.
 2 λεκάνες αποθήκευσης.
 Διαστάσεις (Π x Υ x Β):
 1.112 + 834 x 1.400 x 382 mm.
 Βάρος: 58,3 kg.
Κωδ. αρ. 0963 560 460
Κωδ. αρ. 0963 560 461



Μπλοκ στοιχείων αποτελούμενο από:

Υποπλαίσιο με κλαπέτο αλουμινένιο.
 2 ράφια αποθήκευσης από αλουμίνιο.
 Λεκάνη αποθήκευσης αλουμινίου.
 Διαστάσεις (Π x Υ x Β): 1.390 x 1.130 x 382 mm.
 Βάρος: 20,4 kg.
Κωδ. αρ. 0963 560 402



Μπλοκ στοιχείων αποτελούμενο από:

Υποπλαίσιο με κλαπέτο αλουμινένιο
 Ράφι αποθήκευσης από αλουμίνιο
 2 ράφια κουτιών αποθήκευσης με 14 κουτιά αποθήκευσης
 Λεκάνη αποθήκευσης αλουμινίου
 Διαστάσεις (Π x Υ x Β): 1.390 x 1.160 x 382 mm
 Βάρος: 26,6 kg
Κωδ. αρ. 0963 560 407



Μπλοκ στοιχείων αποτελούμενο από:

Υποπλαίσιο με ενσωματωμένη ράγα ασφάλισης φορτίου.
 Εκτεινόμενος πάγκος εργασίας με μέγγηση και περιστρεφόμενη βάση.
 Ράφι αποθήκευσης με κλαπέτο αλουμινένιο.
 Ράφι αποθήκευσης από αλουμίνιο.
 Ράφι κιβωτίων αποθήκευσης με 7 κιβώτια αποθήκευσης.
 3 συρτάρια με διαμήκη αλουμινένια πρόσοψη.
 Λεκάνη αποθήκευσης αλουμινίου.
 Διαστάσεις (Π x Υ x Β): 1.390 x 1.310 x 382 mm.
 Βάρος: 81,0 kg.
Κωδ. αρ. 0963 560 453

FORD TRANSIT L3 H2 ΜΕ ΜΕΤΑΔΟΣΗ ΚΙΝΗΣΗΣ ΜΠΡΟΣΤΑ

Μεταξόνιο: 3.750 mm / Έτος κατασκευής: από 2014

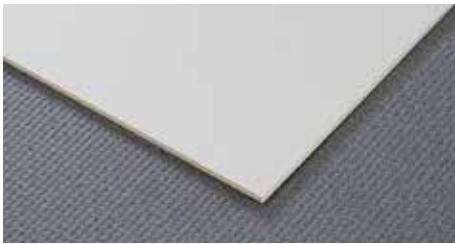

Σανίδα δαπέδου

- Φρεζαρισμένη με ακρίβεια στις διαστάσεις του οχήματος
- Σήμανση „Blue Angel“
- Πλαστικά καλύμματα σε όλα τα ανοίγματα για τους γάντζους φορτίων
- Από σκληρούς καπλαμάδες οξιάς, πάχος 10 mm
- Επιφάνεια: επάνω πλευρά με φωτοανθεκτική μεμβράνη συνθετικής ρητίνης σε ανθρακί χρώμα
- Συγκόλληση: κατά EN 314-2 (Κατηγορία 2, για υγρούς χώρους και για προστατευμένους εξωτερικούς χώρους), κατηγορία εκπομπής φορμαλδεΐδης E1

Κωδ. αρ. 0963 260 057

Επένδυση πλαϊνών τοιχωμάτων

- Φρεζαρισμένη με ακρίβεια στις διαστάσεις του οχήματος
- Από ανθεκτικό καπλαμά λεύκας, πάχος 4 mm
- Επιφάνεια: μπροστινή πλευρά με λευκή-γκρι επίστρωση, πίσω πλευρά χωρίς επίστρωση
- Πενταπλή συγκόλληση: κατά IF 20, κατηγορία εκπομπής φορμαλδεΐδης E1

Κωδ. αρ. 0963 220 025

Μπλοκ στοιχείων

- Προσυναρμολογημένα, έτοιμα για τοποθέτηση
- Συνδυσασμός από αλουμίνιο και ασάλι υψηλής αντοχής, με ποιοτική ηλεκτροστατική βαφή σε RAL 7012 και RAL 3020
- Κουτιά αποθήκευσης από πολυπροπυλένιο
- Φορτίο 40 kg ανά συρτάρι και εκτεινόμενο ράφι για βαλίτσες
- Συμπεριλ. αντιολισθητικά υποστρώματα για συρτάρια, ράφια και λεκάνες αποθήκευσης
- Συμπεριλ. σετ στερέωσης και διαχωριστικά ελάσματα

ΠΛΕΥΡΑ ΟΔΗΓΟΥ (ΑΡΙΣΤΕΡΑ)

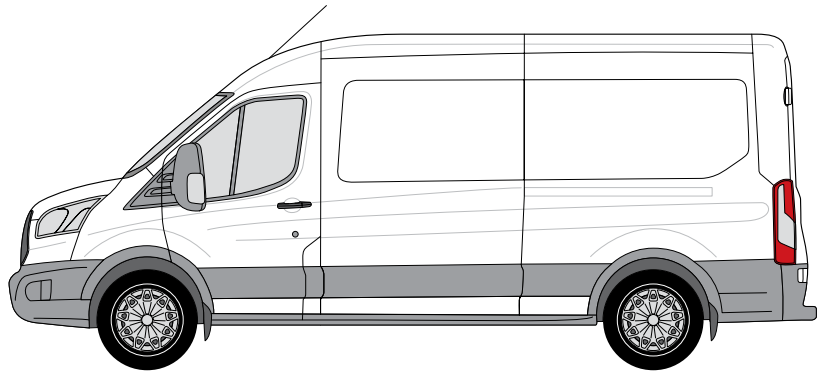

ΠΛΕΥΡΑ ΣΥΝΟΔΗΓΟΥ (ΔΕΞΙΑ)

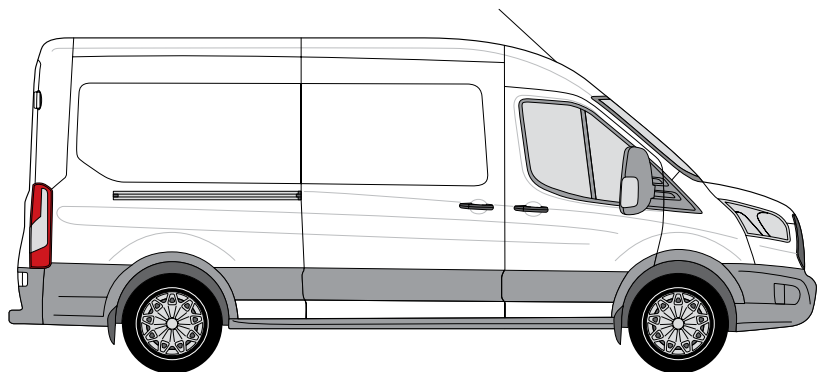



Μπλοκ στοιχείων αποτελούμενο από:

Υποπλαίσιο με κλαπέτο αλουμινένιο.
Υποπλαίσιο με μπάρα-αποστάτη.
6 ράφια αποθήκευσης από αλουμίνιο.
2 λεκάνες αποθήκευσης.
Διαστάσεις (Π x Υ x Β):
1.112 + 834 x 1.400 x 382 mm.

Βάρος: 45,3 kg.
Κωδ. αρ. 0963 560 432
Κωδ. αρ. 0963 560 433

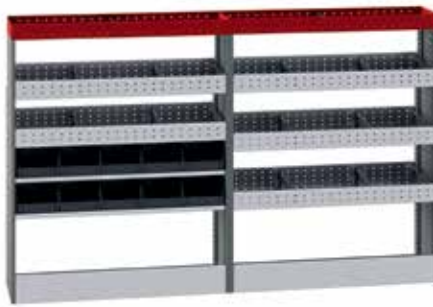

Μπλοκ στοιχείων αποτελούμενο από:

2 υποδομές με αλουμινένια πρόσοψη.
5 ράφια αποθήκευσης από αλουμίνιο.
2 ράφια κουτιών αποθήκευσης με 10 κουτιά αποθήκευσης.
2 λεκάνες αποθήκευσης.
Διαστάσεις (Π x Υ x Β):
1.112 + 1.112 x 1.400 x 382 mm.

Βάρος: 55,7 kg.
Κωδ. αρ. 0963 560 460
Κωδ. αρ. 0963 560 432

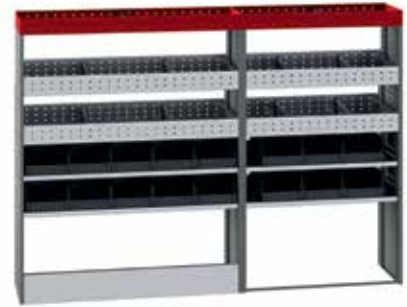

Μπλοκ στοιχείων αποτελούμενο από:

Υποπλαίσιο με κλαπέτο αλουμινένιο.
Υποπλαίσιο με μπάρα-αποστάτη.
4 ράφια αποθήκευσης από αλουμίνιο.
4 ράφια κουτιών αποθήκευσης με 16 κουτιά αποθήκευσης.
2 λεκάνες αποθήκευσης.
Διαστάσεις (Π x Υ x Β):
1.112 + 834 x 1.400 x 382 mm.

Βάρος: 58,3 kg.
Κωδ. αρ. 0963 560 460
Κωδ. αρ. 0963 560 461



Μπλοκ στοιχείων αποτελούμενο από:

Υποπλαίσιο με κλαπέτο αλουμινένιο.
2 ράφια αποθήκευσης από αλουμίνιο.
Λεκάνη αποθήκευσης αλουμινίου.
Διαστάσεις (Π x Υ x Β): 1.390 x 1.130 x 382 mm.
Βάρος: 20,4 kg.

Κωδ. αρ. 0963 560 402



Μπλοκ στοιχείων αποτελούμενο από:

Υποπλαίσιο με κλαπέτο αλουμινένιο.
Ράφι αποθήκευσης από αλουμίνιο.
2 ράφια κουτιών αποθήκευσης με 14 κουτιά αποθήκευσης.
Λεκάνη αποθήκευσης αλουμινίου.
Διαστάσεις (Π x Υ x Β): 1.390 x 1.160 x 382 mm.

Βάρος: 26,6 kg.
Κωδ. αρ. 0963 560 407



Μπλοκ στοιχείων αποτελούμενο από:

Υποπλαίσιο με κλαπέτο αλουμινένιο
Συρτάρι με αλουμινένια πρόσοψη
2 εκτεινόμενα ράφια για βαλίτσες
Ράφι αποθήκευσης από αλουμίνιο
Λεκάνη αποθήκευσης αλουμινίου
Διαστάσεις (Π x Υ x Β): 1.112 x 980 x 382 mm

Βάρος: 35,6 kg
Κωδ. αρ. 0963 560 410

FORD TRANSIT L3 H2 ΜΕ ΜΕΤΑΔΟΣΗ ΚΙΝΗΣΗΣ ΠΙΣΩ

Μεταξόνιο: 3.750 mm / Έτος κατασκευής: από 2014

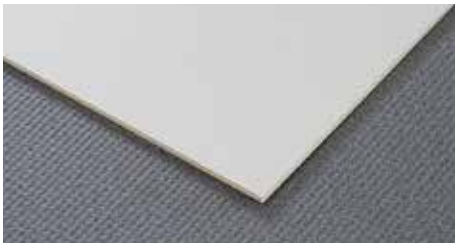

Σανίδα δαπέδου

- Φρεζαρισμένη με ακρίβεια στις διαστάσεις του οχήματος
- Σήμανση „Blue Angel“
- Πλαστικά καλύμματα σε όλα τα ανοίγματα για τους γάντζους φορτίων
- Από σκληρούς καπλαμάδες οξιάς, πάχος 10 mm
- Επιφάνεια: επάνω πλευρά με φωτοανθεκτική μεμβράνη συνθετικής ρητίνης σε ανθρακί χρώμα
- Συγκόλληση: κατά EN 314-2 (Κατηγορία 2, για υγρούς χώρους και για προστατευμένους εξωτερικούς χώρους), κατηγορία εκπομπής φορμαλδεΐδης E1

Κωδ. αρ. 0963 260 071

Επένδυση πλαϊνών τοιχωμάτων

- Φρεζαρισμένη με ακρίβεια στις διαστάσεις του οχήματος
- Από ανθεκτικό καπλαμά λεύκας, πάχος 4 mm
- Επιφάνεια: μπροστινή πλευρά με λευκή-γκρι επίστρωση, πίσω πλευρά χωρίς επίστρωση
- Πενταπλή συγκόλληση: κατά IF 20, κατηγορία εκπομπής φορμαλδεΐδης E1

Κωδ. αρ. 0963 220 026

Μπλοκ στοιχείων

- Προσυναρμολογημένα, έτοιμα για τοποθέτηση
- Συνδυασμός από αλουμίνιο και ασάλι υψηλής αντοχής, με ποιοτική ηλεκτροστατική βαφή σε RAL 7012 και RAL 3020
- Κουτιά αποθήκευσης από πολυπροπυλένιο
- Φορτίο 40 kg ανά συρτάρι και εκτεινόμενο ράφι για βαλίτσες
- Συμπεριλ. αντιολισθητικά υποστρώματα για συρτάρια, ράφια και λεκάνες αποθήκευσης
- Συμπεριλ. σετ στερέωσης και διαχωριστικά ελάσματα

ΠΛΕΥΡΑ ΟΔΗΓΟΥ (ΑΡΙΣΤΕΡΑ)

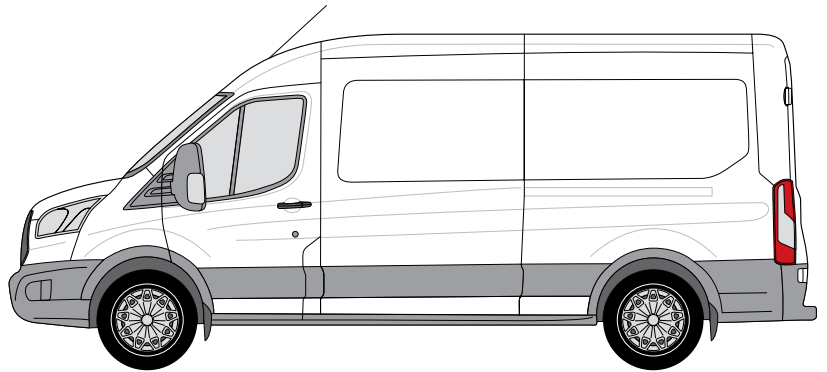

ΠΛΕΥΡΑ ΣΥΝΟΔΗΓΟΥ (ΔΕΞΙΑ)

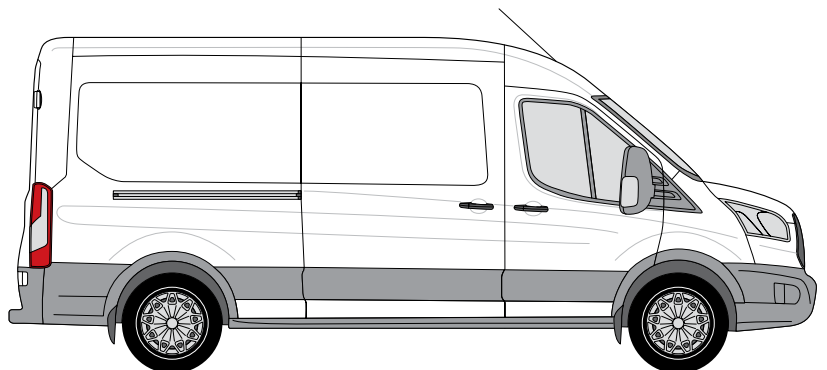



**Μπλοκ στοιχείων
αποτελούμενο από:**

Υποπλαίσιο με κλαπέτο αλουμινένιο.
Υποπλαίσιο με μπάρα-αποστάτη.
6 ράφια αποθήκευσης από αλουμίνιο.
2 λεκάνες αποθήκευσης.
Διαστάσεις (Π x Υ x Β):
1.112 + 834 x 1.400 x 382 mm.

Βάρος: 45,3 kg.
Κωδ. αρ. 0963 560 432
Κωδ. αρ. 0963 560 433

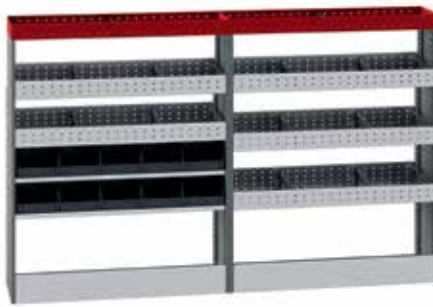

**Μπλοκ στοιχείων
αποτελούμενο από:**

2 υποδομές με αλουμινένια πρόσοψη.
5 ράφια αποθήκευσης από αλουμίνιο.
2 ράφια κουτιών αποθήκευσης με 10 κουτιά
αποθήκευσης.
2 λεκάνες αποθήκευσης.
Διαστάσεις (Π x Υ x Β):
1.112 + 1.112 x 1.400 x 382 mm.

Βάρος: 55,7 kg.
Κωδ. αρ. 0963 560 460
Κωδ. αρ. 0963 560 432

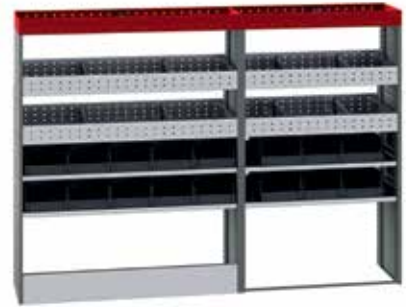

**Μπλοκ στοιχείων
αποτελούμενο από:**

Υποπλαίσιο με κλαπέτο αλουμινένιο.
Υποπλαίσιο με μπάρα-αποστάτη.
4 ράφια αποθήκευσης από αλουμίνιο.
4 ράφια κουτιών αποθήκευσης με 16 κουτιά
αποθήκευσης.
2 λεκάνες αποθήκευσης.
Διαστάσεις (Π x Υ x Β):
1.112 + 834 x 1.400 x 382 mm.

Βάρος: 58,3 kg.
Κωδ. αρ. 0963 560 460
Κωδ. αρ. 0963 560 461



**Μπλοκ στοιχείων
αποτελούμενο από:**

Υποπλαίσιο με κλαπέτο αλουμινένιο.
2 ράφια αποθήκευσης από αλουμίνιο.
Λεκάνη αποθήκευσης αλουμινίου.
Διαστάσεις (Π x Υ x Β): 1.390 x 1.130 x 382 mm.
Βάρος: 20,4 kg.

Κωδ. αρ. 0963 560 402



**Μπλοκ στοιχείων
αποτελούμενο από:**

Υποπλαίσιο με κλαπέτο αλουμινένιο.
Εκτεινόμενο ράφι για βαλίτσα.
2 συρτάρια με αλουμινένια πρόσοψη.
Ράφι αποθήκευσης από αλουμίνιο.
Ράφι αποθήκευσης με κλαπέτο αλουμινένιο.
Λεκάνη αποθήκευσης αλουμινίου.
Διαστάσεις (Π x Υ x Β): 1.390 x 1.130 x 382 mm.
Βάρος: 41,1 kg.

Κωδ. αρ. 0963 560 403



**Μπλοκ στοιχείων
αποτελούμενο από:**

Υποπλαίσιο με κλαπέτο αλουμινένιο
Ράφι αποθήκευσης από αλουμίνιο
2 ράφια κουτιών αποθήκευσης με 14 κουτιά
αποθήκευσης
Λεκάνη αποθήκευσης αλουμινίου
Διαστάσεις (Π x Υ x Β): 1.390 x 1.160 x 382 mm
Βάρος: 26,6 kg

Κωδ. αρ. 0963 560 407

ΠΡΟΣΘΕΤΟΣ ΕΞΟΠΛΙΣΜΟΣ



Μπάρες στερέωσης από αλουμίνιο

Με ταχεία ρύθμιση (καστανία)

Ελάχιστο ύψος 1.250 mm

Μέγιστο ύψος 1.750 mm

Κωδ. αρ. 0963 99 006

Ελάχιστο ύψος 1.550 mm

Μέγιστο ύψος 2.050 mm

Κωδ. αρ. 0963 99 002

Σετ μπαρών στερέωσης από αλουμίνιο

Με ταχεία ρύθμιση

Περιεχόμενο: 4 x ράγες πρόσδεσης Airline από αλουμίνιο χωρίς φλάντζα,

4 x μπάρες στερέωσης από αλουμίνιο

Ελάχιστο ύψος 1.250 mm

Μέγιστο ύψος 1.750 mm

Κωδ. αρ. 0963 99 029

Ελάχιστο ύψος 1.550 mm

Μέγιστο ύψος 2.050 mm

Κωδ. αρ. 0963 99 005



Μπάρες στερέωσης για προφίλ Airline

Δυνατότητα κοπής στο επιθυμητό μήκος

Ύψος: 2.000 mm

Κωδ. αρ. 0963 80 239

Ύψος: 2.500 mm

Κωδ. αρ. 0963 80 232

Σετ μπαρών στερέωσης για προφίλ Airline

Περιεχόμενο:

4 x μπάρες στερέωσης για προφίλ Airline,

4 x ράγες πρόσδεσης Airline από αλουμίνιο χωρίς φλάντζα

Ύψος: 2.500 mm

Κωδ. αρ. 0963 99 011



Ράγα πρόσδεσης Airline από αλουμίνιο, ημικυκλική

Μήκος: 995 mm **Κωδ. αρ. 0963 80 250**

Μήκος: 1.495 mm **Κωδ. αρ. 0963 80 251**

Μήκος: 2.000 mm **Κωδ. αρ. 0963 80 252**



Ράγες στερέωσης για προφίλ Airline

Μήκος: 1.000 mm **Κωδ. αρ. 0963 80 263**

Μήκος: 1.500 mm **Κωδ. αρ. 0963 80 253**

Μήκος: 2.000 mm **Κωδ. αρ. 0963 80 254**

ΠΡΟΣΘΕΤΟΣ ΕΞΟΠΛΙΣΜΟΣ



Ιμάντας πρόσδεσης με κασάνια για προφίλ Airline

Μήκος: 1.000 mm **Κωδ. αρ. 0963 80 204**
Μήκος: 2.000 mm **Κωδ. αρ. 0963 80 206**
Μήκος: 4.000 mm **Κωδ. αρ. 0963 80 208**



Ιμάντας πρόσδεσης με αυτόματο άγκιστρο

Μήκος: 5.000 mm
Κωδ. αρ. 0963 80 217

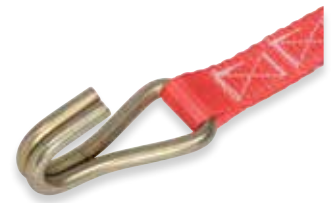

Ιμάντας πρόσδεσης με διπλό γάντζο

Μήκος: 5.000 mm
Κωδ. αρ. 0963 80 215



Ιμάντας πρόσδεσης με ασφάλεια

Μήκος: 500 mm
Κωδ. αρ. 0963 80 238
Μήκος: 2.000 mm
Κωδ. αρ. 0963 80 248



Ιμάντας με δακτύλιο ασφαλείας

Μήκος: 2.000 mm
Κωδ. αρ. 0963 80 241



Λάστιχο τύπου σιδηρόδρομος

Μήκος: 1.000 mm
Κωδ. αρ. 0963 80 552
Μήκος: 5.000 mm
Κωδ. αρ. 0963 80 558



Σετ δακτυλίων πρόσδεσης
Κωδ. αρ. 0963 80 961



Κρίκος πρόσδεσης
Κωδ. αρ. 0963 80 312



Κρίκος πρόσδεσης
Κωδ. αρ. 0963 80 212



Δίκτυ ασφαλίσης φορτίου

Με επίπεδο γάντζο

Διαστάσεις (Π x Μ): 1.200 x 1.800 mm

Κωδ. αρ. 0963 80 315



Δίκτυ ασφαλίσης φορτίου

Με αυτόματο άγκιστρο

Διαστάσεις (Π x Μ): 730 x 1.240 mm

Κωδ. αρ. 0963 80 319



Δίκτυ ασφαλίσης φορτίου

Με κρίκο πρόσδεσης Airline

Διαστάσεις (Π x Μ): 730 x 1.240 mm

Κωδ. αρ. 0963 80 318



Αντιολισθητικά υποστρώματα

Διαστάσεις (Π x Μ): 200 x 240 mm

Περιεχόμενο: 4 τεμάχια

Κωδ. αρ. 0963 80 311

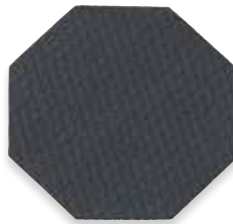

Αντιολισθητικά υποστρώματα, οκτάγωνα

Διαστάσεις (Π x Μ): 150 x 150 mm

Περιεχόμενο: 6 τεμάχια

Κωδ. αρ. 0963 80 331



Προστατευτικά γωνιών για αντιολισθητικά υποστρώματα

Διαστάσεις (Π x Μ): 150 x 150 mm

Περιεχόμενο: 6 τεμάχια

Κωδ. αρ. 0963 80 332



Αντιολισθητικό υπόστρωμα σε ρολό

Διαστάσεις (Π x Μ): 800 x 1.200 mm

Κωδ. αρ. 0963 80 330

Διαστάσεις (Π x Μ): 800 x 4.000 mm

Κωδ. αρ. 0963 80 333

ΠΡΟΣΘΕΤΟΣ ΕΞΟΠΛΙΣΜΟΣ



Σετ βάση για φιάλες αερίου

Μήκος: 380 mm

Κωδ. αρ. 0963 80 205

Μήκος: 450 mm

Κωδ. αρ. 0963 80 200



Μεταλλική βάση για λάστιχα - καλώδια

Διαστάσεις (Π x Υ x Β): 250 x 115 x 107 mm

Κωδ. αρ. 0963 80 921



Βάση για χαρτιά A4

Διαστάσεις (Π x Υ x Β): 300 x 321 x 85 mm

Κωδ. αρ. 0963 44 002



Βάση αλουμινίου για σπρέι

Διαστάσεις (Π x Υ x Β): 350 x 121 x 72 mm

Κωδ. αρ. 0963 80 818



Βάση για ρολά χαρτιού με χαρτί

Διαστάσεις (Π x Υ x Β): 293 x 205 x 200 mm

Κωδ. αρ. 0963 99 074



Κάνιστρο νερού με βάση

Περιεχόμενο: 16 λίτρα

Διαστάσεις (Π x Υ x Β):

175 x 420 x 280 mm

Κωδ. αρ. 0963 80 950



Πυροσβεστήρας ABC 2 kg

Κωδ. αρ. 0963 80 900

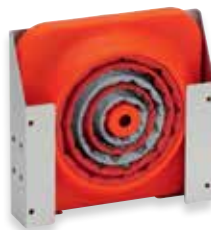

Προειδοποιητικός πτυσσόμενος κώνος με βάση

Διαστάσεις (Π x Υ x Β): 283 x 283 x 63 mm

Κωδ. αρ. 0963 99 073



Μέγγενη

Κωδ. αρ. 0963 50 003

Κατάλληλη περιστρεφόμενη βάση

Κωδ. αρ. 0963 50 013



Κουτί από αλουμίνιο

Διαστάσεις (Π x Υ x Β): 432 x 277 x 335 mm

Κωδ. αρ. 0963 80 729



Στοιβαζόμενο κουτί μεταφοράς

Διαστάσεις (Π x Υ x Β): 400 x 210 x 300 mm

Κωδ. αρ. 0963 80 772

Κατάλληλο καπάκι

Κωδ. αρ. 0963 80 776



Στοιβαζόμενο κουτί μεταφοράς

Διαστάσεις (Π x Υ x Β): 600 x 210 x 400 mm

Κωδ. αρ. 0963 80 774

Κατάλληλο καπάκι

Κωδ. αρ. 0963 80 777



Προβολέας εργασίας, αλογόνου

Με μαγνητική βάση

Κωδ. αρ. 0963 80 915



Φάρος αλογόνου

Με μαγνητική βάση

Κωδ. αρ. 0963 80 918

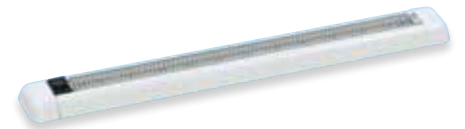

Εσωτερικό/εξωτερικό φως LED 12 V

Διαστάσεις (Μ x Υ): 365 x 20 mm

Κωδ. αρ. 0963 80 985

Κατάλληλο σετ ηλεκτρικής εγκατάστασης

Κωδ. αρ. 0963 80 903



ΕΞΟΠΛΙΣΜΟΙ ΟΧΗΜΑΤΩΝ

Για μοντέλα Ford



Εξουσιοδοτημένος συνεργάτης Ford: